

Návod na použitie: Šikmá lavička DUVLAN – kód: 3068

SK

Návod k použití: Šikmá lavička DUVLAN – kód: 3068

CZ

Instrukcja obsługi: Ławeczka skośna DUVLAN – kod: 3068

PL

Használati útmutató: Döntött edzőpad DUVLAN – kód: 3068

HU

Vážené zákazníčky, vážení zákazníci

Teší nás, že ste sa rozhodli pre zariadenie značky **Duvlan**. Pred poskladaním zariadenia si pozorne prečítajte návod na použitie. Používajte zariadenie iba tak, ako je to popísané v tomto návode na použitie. Návod uschovajte pre prípad ďalšej potreby.

Prajeme Vám veľa zábavy a úspechov pri Vašom tréningu.

Váš Duvlan tím

Záruka

Na chyby materiálu a spracovanie poskytuje **Duvlan** záruku 2 roky.

Záruka sa nevzťahuje na opotrebované časti a škody spôsobené nesprávnou manipuláciou so zariadením.

V prípade reklamácie nás kontaktujte.

Záručná doba začína plynúť dátumom predaja (uschovajte preto doklad o kúpe).

Zákaznícky servis

Aby sme Vám mohli čo najlepšie pomôcť s prípadnými problémami na Vašom zariadení, poznačte si presný názov výrobku a číslo objednávky. Tieto údaje nájdete na faktúre.

Pokyny pre zaobchádzanie so zariadením po vyradení z prevádzky

Zariadenie **Duvlan** je recyklovateľné. Prosíme Vás, aby ste Vaše zariadenie po skončení životnosti odovzdali do zberní odpadu (alebo miesta na to určeného).

Kontakt

Duvlan s.r.o.

K Zornici 1990/23

957 01 Bánovce nad Bebravou

e-mail: servis@duvlan.com

web: www.duvlan.com

Pokyny

Tento návod na použitie je len referencia pre zákazníkov. **Duvlan** nepreberá ručenie za chyby vzniknuté prekladom, alebo technickou zmenou produktu.

Dôležité bezpečnostné upozornenie

Prosíme Vás o podrobné prečítanie návodu na používanie šikmej lavičky pred montážou a pred prvým použitím. Dozviete sa dôležité informácie o bezpečnosti, správnom používaní a údržbe zariadenia. Uschovajte tento návod na používanie v prípade neskoršej opravy, údržby alebo objednania náhradných súčiastok.

- Toto zariadenie nemôže používať osoba, ktorej telesná hmotnosť je väčšia ako **100 kg**.
- Zariadenie je navrhnuté pre tréning dospelých osôb. Nenechávajte deti bez dozoru v miestnosti so strojom.
- Na stroji môže cvičiť len jedna osoba.
- Zabezpečte dostatočný priestor na bezpečné používanie zariadenia. V blízkosti stroja musí byť voľná plocha min. 0,6 m.
- Postavte zariadenie na nekĺzavý povrch. Nepoužívajte stroj v blízkosti vody.
- Zariadenie je navrhnuté pre domáce používanie. Trieda použitia a účinnosti HC (norma STN EN 957-4). Pre komerčné využívanie zariadenia sa na zariadenie záruka nevzťahuje a výrobca za zariadenie neručí.
- Pri zdravotných komplikáciách a obmedzeniach konzultujte Váš tréning s Vaším lekárom. Povie Vám, ktorý tréning je pre Vás vhodný.
- Zdravotne postihnuté osoby by nemali používať stroj bez pomoci kvalifikovanej osoby alebo lekára.
- Nesprávny tréning a precenenie Vašich schopností môže poškodiť Vaše zdravie.
- Pokiaľ počas tréningu pocítite nevoľnosť, bolesť na hrudi alebo sa Vám bude zle dýchať, okamžite ukončíte tréning a vyhľadajte lekára
- S tréningom začnite až potom ako sa presvedčíte, že zariadenie je správne poskladané a nastavené.
- Pri montáži zariadenia postupujte presne podľa montážneho návodu.
- Používajte len originálne súčiastky (pozrite zoznam).
- Pevne utiahnite všetky nastaviteľné časti, aby ste zabránili ich uvoľneniu počas tréningu.
- Počas tréningu noste vhodné oblečenie. Nepoužívajte zariadenie na boso.
- Používajte stroj len k určenému účelu. Nepoužívajte príslušenstvo, ktoré nie je odporúčané výrobcom.
- Nepokladajte žiadne ostré predmety v blízkosti stroja.
- Pravidelne každý 1 mesiac až 2 mesiace skontrolujte celé zariadenie, najmä skrutky, matice.
- Poškodené diely môžu ohroziť Vašu bezpečnosť a ovplyvniť životnosť zariadenia. Opotrebované a poškodené diely okamžite vymeňte, alebo zariadenie prestaňte používať.
- Vždy vykonajte strečing pred cvičením.
- Hmotnosť: 7,5 kg.
- Celkové rozmery: 125 x 34 x 57 cm.

Náradie na montáž

Vidlicový kľúč č. 10, 14.



POSTUP PRI MONTÁŽI

1. Pripojte podperu nôh (2) k hlavnému rámu (1) pomocou skrutky (10), podložky (13) a matice (12). Rozložte podperu nôh a polohu zaistíte poistným kolíkom (9). Neutahujte skrutku príliš pevne, aby sa dala lavička zložiť.
2. Vložte stabilizátor odklonu (3) do podpory nôh (2), vyrovnajte otvory a pozíciu stabilizátora zaistíte pomocou nastaviteľného krížového nosníka (7) a utiahnite maticou (8). Výška stabilizátora sa dá nastaviť podľa telesnej výšky cvičenca.
3. Na každú stranu nastaviteľného krížového nosníka (7) vložte penový valec (5) a ochranný kryt.
4. Zasuňte horný krížový nosník (6) prostredníctvom podpory nôh (2).
5. Na každú stranu horného nosníka (6) vložte penový valec (5) a ochranný kryt.
6. Namontujte opierku chrbta (4) k hlavnému rámu (1) pomocou 4 skrutiek (11) a 4 podložiek (14).

Schematický pohľad

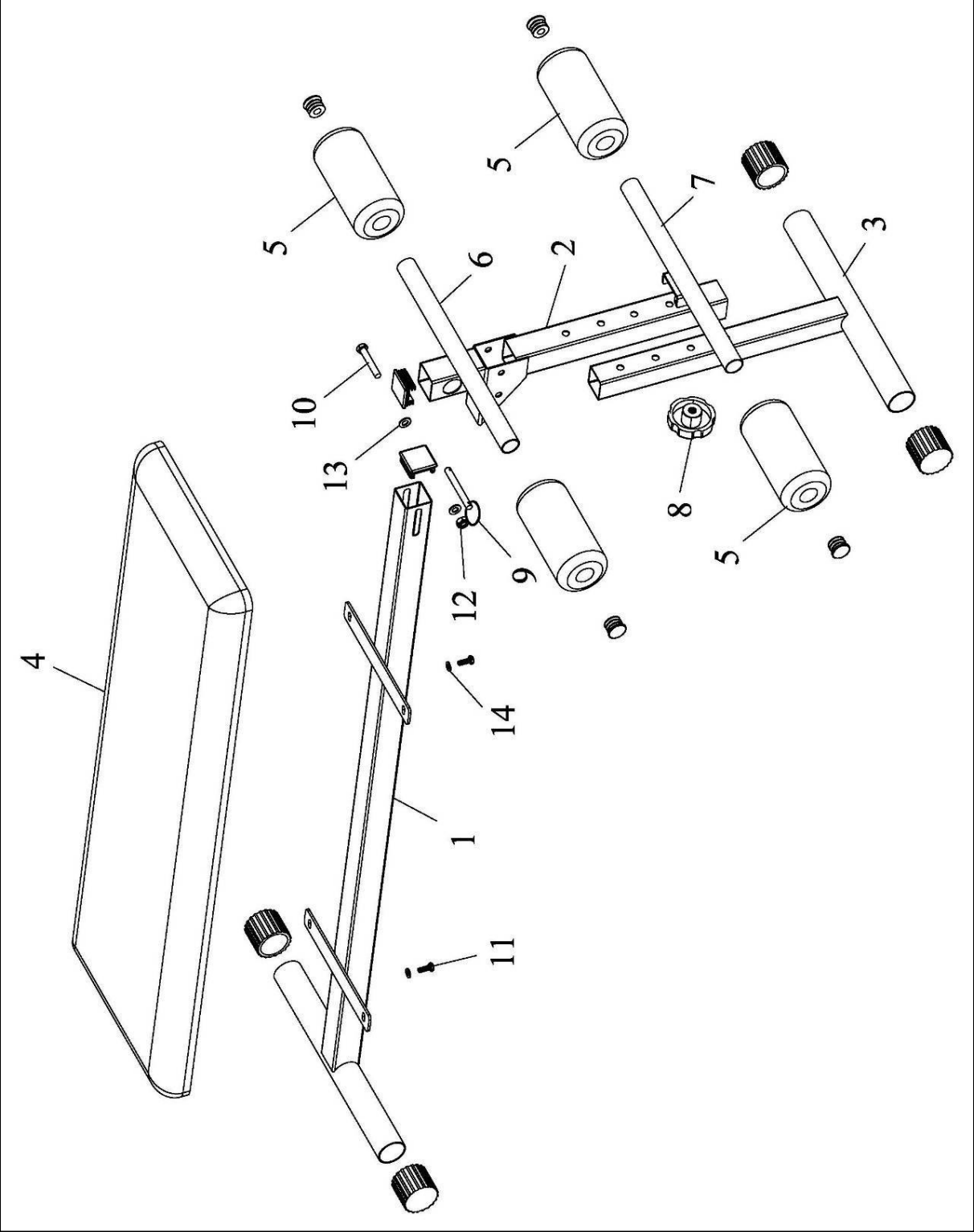

Zoznam dielov

P.Č.	Názov	KS
1	Hlavný rám	1
2	Podpera nôh	1
3	Stabilizátor odklonu	1
4	Opierka chrbta	1
5	Penový valec	4
6	Horný nosník	1
7	Nastaviteľný nosník	1
8	Matica M8	1
9	Poistný kolík Ø8 x 55	1
10	Skrutka M8 x 55	1
11	Skrutka M6 x 16	4
12	Matica M8	1
13	Podložka 8	2
14	Podložka 6	4

Vážené zákaznice, vážení zákazníci

Těší nás, že jste se rozhodli pro zařízení značky Duvlan. Před sestavením zařízení si pozorně přečtete návod k použití. Používejte zařízení pouze tak jak je to popsáno v tomto návodu k použití. Návod uschovejte pro případ další potřeby.

Přejeme Vám hodně zábavy a úspěchů při Vašem tréninku.

Váš Duvlan tým

Záruka

Na vady materiálu a zpracování poskytuje Duvlan záruku 2 roky.

Záruka se nevztahuje na opotřebované části a škody způsobené nesprávnou manipulací se zařízením. V případě reklamace nás kontaktujte.

Záruční doba začíná dnem prodeje. (uschovejte proto doklad o koupi)

Zákaznický servis

Abychom Vám mohli co nejlépe pomoci s případnými problémy na Vašem zařízení, poznamenejte si přesný název výrobku a číslo objednávky. Tyto údaje najdete na faktuře.

Pokyny pro zacházení se zařízením po vyřazení z provozu

Zařízení Duvlan je recyklovatelné. Prosíme Vás, abyste Vaše zařízení po ukončení životnosti odevzdali do sběren odpadu (nebo místa k tomu určeného).

Kontakt

Duvlan s.r.o.

K Zornici 1990/23

957 01 Bánovce nad Bebravou

e-mail: servis@duvlan.com

web: www.duvlan.com

Pokyny

Tento návod na použitie je len referencia pre zákazníkov. **Duvlan** nepreberá ručenie za chyby vzniknuté prekladom, alebo technickou zmenou produktu.

Důležité bezpečnostní upozornění

Prosíme Vás o podrobné přečtení návodu k používání šikmé lavičky před montáží a před prvním použitím. Dozvíte se důležité informace o bezpečnosti, správném používání a údržbě zařízení. Uchovejte tento návod k použití v případě pozdější opravy, údržby nebo objednání náhradních dílů.

- Toto zařízení nemůže používat osoba, jejíž tělesná hmotnost je větší než **100 kg**.
- Zařízení je navrženo pro trénink dospělých osob. Nenechávejte děti bez dozoru v místnosti se strojem.
- Na stroji může cvičit pouze jedna osoba.
- Zabezpečte dostatečný prostor pro bezpečné užívání zařízení. V blízkosti stroje musí být volná plocha min. 0,6 m.
- Postavte zařízení na neklouzavý povrch. Nepoužívejte stroj v blízkosti vody.
- Zařízení je navrženo pro domácí použití. Třída použití a účinnosti HC (norma STN EN 957-4). Pro komerční využití zařízení se na zařízení nevztahuje záruka a výrobce za zařízení neručí.
- Při zdravotních komplikacích a omezeních konzultujte Váš trénink s lékařem. Řekne Vám, který trénink je pro Vás vhodný.
- Postižené osoby by neměly používat stroj bez pomoci kvalifikované osoby nebo lékaře.
- Nesprávný trénink a přecenění Vašich schopností může poškodit vaše zdraví.
- Pokud během tréninku pocítíte nevolnost, bolest na hrudi nebo se Vám bude špatně dýchat, okamžitě ukončete trénink a vyhledejte lékaře.
- S tréninkem začněte až poté jak se přesvědčíte, že zařízení je správně poskládané a nastavené.
- Při montáži zařízení postupujte přesně dle montážního návodu.
- Používejte pouze originální součástky (viz seznam).
- Pevně utáhněte všechny nastavitelné části, abyste zabránili jejich uvolnění během tréninku.
- Během tréninku noste vhodné oblečení. Nepoužívejte zařízení na boso.
- Používejte stroj pouze k určenému účelu. Nepoužívejte příslušenství, které není doporučeno výrobcem.
- Nepokládejte žádné ostré předměty v blízkosti stroje.
- Pravidelně každý 1 měsíc až 2 měsíce zkontrolujte celé zařízení, zejména šrouby, matice.
- Poškozené díly mohou ohrozit Vaši bezpečnost a ovlivnit životnost zařízení. Opotřebované a poškozené díly okamžitě vyměňte, nebo zařízení přestaňte používat.
- Vždy proveďte strečink před cvičením.
- Hmotnost: 7,5 kg.
- Celkové rozměry: 125 x 34 x 57 cm.

Nářadí na montáž

Vidlicový klíč č. 10, 14.



POSTUP PŘI MONTÁŽI

1. Připojte podpěru nohou (2) k hlavnímu rámu (1) pomocí šroubu (10), podložky (13) a matice (12). Rozložte podpěru nohou a polohu zajistěte pojistným kolíkem (9). Neutahujte šroub příliš pevně, aby se dala lavička složit.
2. Vložte stabilizátor odklonu (3) do podpěry nohou (2), vyrovnejte otvory a pozici stabilizátoru zajistěte pomocí nastavitelného křížového nosníku (7) a utáhněte maticí (8). Výška stabilizátoru se dá nastavit podle tělesné výšky cvičence.
3. Na každou stranu nastavitelného křížového nosníku (7) vložte pěnový válec (5) a ochranný kryt.
4. Zasuňte horní křížový nosník (6) prostřednictvím podpory nohou (2).
5. Na každou stranu horního nosníku (6) vložte pěnový válec (5) a ochranný kryt.
6. Namontujte opěrku zad (4) k hlavnímu rámu (1) pomocí 4 šroubů (11) a 4 podložek (14).

Schematický pohled

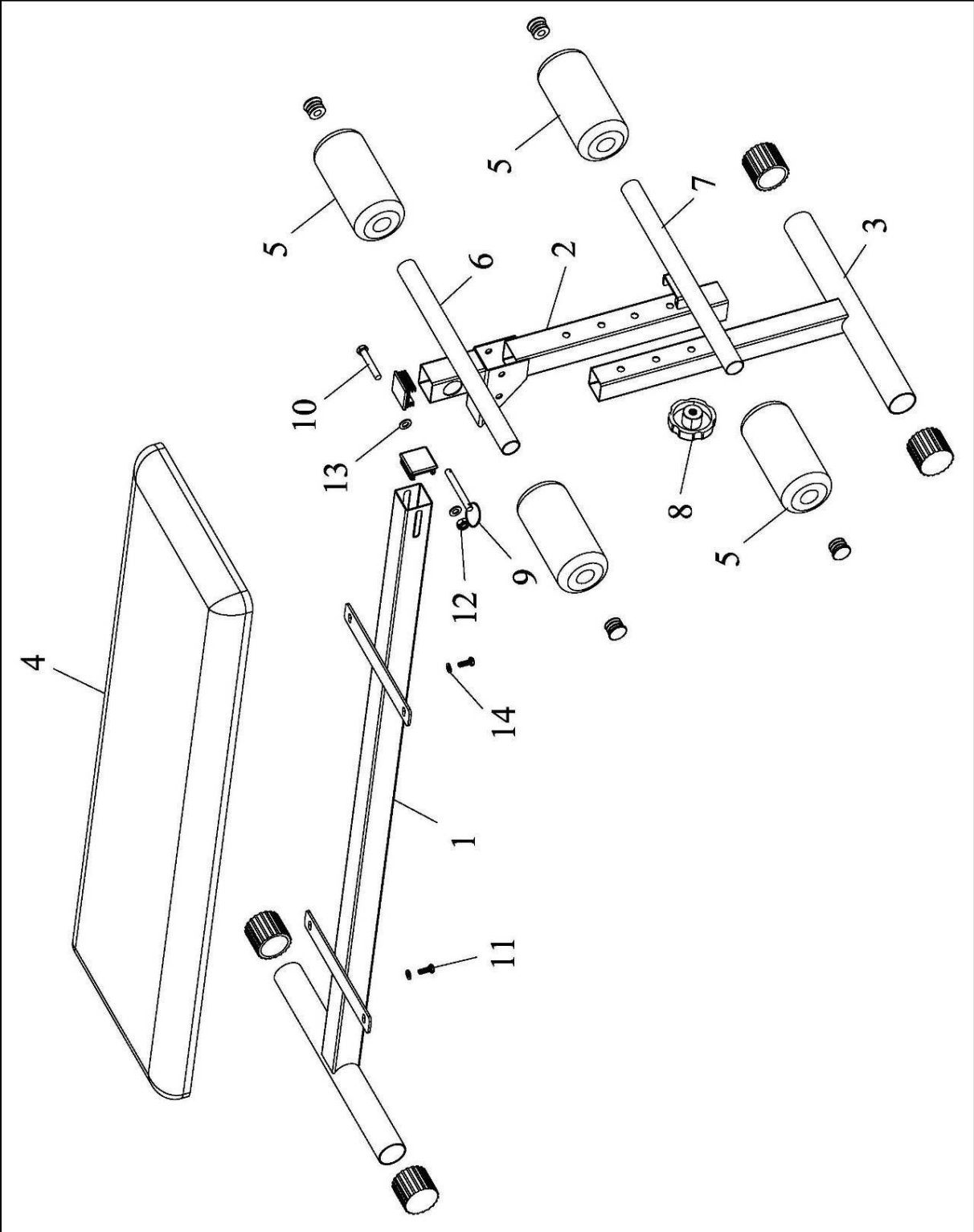

Seznam dílů

P.Č.	Název	KS
1	Hlavní rám	1
2	Podpěra nohou	1
3	Stabilizátor odklonu	1
4	Opěrka zad	1
5	Pěnový válec	4
6	Horní nosník	1
7	Nastavitelný nosník	1
8	Matice M8	1
9	Pojistný kolík Ø8 x 55	1
10	Šroub M8 x 55	1
11	Šroub M6 x 16	4
12	Matice M8	1
13	Podložka 8	2
14	Podložka 6	4

Szanowni Klienci, szanowne Klientki

Cieszymy się, że zdecydowali się Państwo do zakupu urządzenia marki Duvlan. Przed złożeniem urządzenia, przeczytajcie Państwo uważnie instrukcję obsługi. Korzystać z urządzenia należy tylko w sposób opisany w niniejszej instrukcji. Należy zachować tę instrukcję do wykorzystania w przyszłości.

Życzymy Państwu wiele zabawy oraz sukcesów podczas Państwa treningu.

Państwa zepół Duvlan.

Gwarancja

Na wady materiału oraz roszczenia firma **Duvlan** udziela 2-letniej gwarancji. Gwarancja nie obejmuje części zużytych lub uszkodzonych w wyniku niewłaściwego obchodzenia się z urządzeniem. W przypadku reklamacji prosimy o kontakt. Okres gwarancji rozpoczyna się od daty zakupu. (Dlatego też należy zachować dowód zakupu).

Serwis obsługi klienta

Abyśmy mogli Państwu w jak najlepszy sposób udzielić pomocy w przypadku problemów z zakupionym urządzeniem prosimy o podanie dokładnej nazwy produktu oraz numer zamówienia. Te informacje znajdą Państwo na fakturze.

Wskazówki co do postępowania z urządzeniem po jego zużyciu

Urządzenie **Duvlan** podlega recyklingowi. Prosimy Państwa o to, aby Państwa urządzenie po zużyciu oddać do punktu zbiórki odpadów (albo do miejsca do tego właściwego).

Kontakt

Duvlan s.r.o.
K Zornici 1990/23
957 01 Bánovce nad Bebravou
Słowacja
e-mail: servis@duvlan.com
strona internetowa: www.duvlan.com

Wskazówki

Ta instrukcja jest tylko informacją dla klientów. **Duvlan** nie ponosi odpowiedzialności za szkody spowodowane przez błędne tłumaczenie albo zmianą techniczną produktu.

Ważne ostrzeżenie w zakresie bezpieczeństwa

Prosimy Państwa o uważne przeczytanie instrukcji obsługi ławeczki skośnej przed montażem oraz przed jej pierwszym użyciem. Dowiedzą się Państwo ważnych informacji dotyczących bezpieczeństwa, prawidłowego użytkowania i konserwacji urządzenia. Należy zachować tę instrukcję na wypadek późniejszych napraw, konserwacji lub zamawiania części zamiennych.

- To urządzenie nie może być używane przez osoby, których masa ciała jest większa niż **100 kg**.
- Urządzenie jest przeznaczone wyłącznie do treningu osób dorosłych. Nie należy pozostawiać bez nadzoru dzieci w pomieszczeniach z urządzeniem.
- Na urządzeniu może ćwiczyć wyłącznie jedna osoba.
- Należy zapewnić odpowiednią przestrzeń do bezpiecznego użytkowania sprzętu. W pobliżu urządzenia musi być wolna powierzchnia min. 0,6 m.
- Urządzenie należy postawić na antypoślizgowej powierzchni. Nie używać urządzenia w pobliżu wody.
- Urządzenie przeznaczone jest do użytku domowego. Klasa stosowania i skuteczności HC (norma STN EN 957-4). Gwarancja nie obejmuje komercyjnego wykorzystania urządzenia a producent nie ręczy za wady powstałe w taki skutek.
- W przypadku komplikacji zdrowotnych i ograniczeń należy trening skonsultować z lekarzem. Lekarz także udzieli Państwu informacji jaki trening jest dla Państwa właściwy.
- Osoby niepełnosprawne nie powinny używać urządzenia bez pomocy wykwalifikowanych osób lub lekarza.
- Nieprawidłowe ćwiczenie i przecenianie swoich umiejętności mogą spowodować uszczerbek na zdrowiu.
- Jeśli podczas treningu wystąpią nudności, ból w klatce piersiowej czy problemy z oddychaniem, należy natychmiast przerwać trening i skonsultować się z lekarzem.
- Ćwiczenia proszę rozpocząć dopiero po upewnieniu się, że urządzenie jest dobrze złożone i ustawione.
- Podczas montażu urządzenia należy postępować zgodnie z instrukcją.
- Należy używać wyłącznie oryginalnych części (patrz wykaz części).
- Należy dokładnie dokręcić wszystkie ruchome elementy, aby zapobiec ich rozluźnianiu podczas treningu.
- Podczas treningu należy być właściwie ubranym. Nie należy używać urządzenia boso.
- Należy używać urządzenia tylko zgodnie z jej przeznaczeniem. Nie wolno używać akcesoriów, które nie są zalecane przez producenta.
- Nie należy pozostawiać żadnych ostrych przedmiotów w otoczeniu urządzenia.
- Regularnie, w okresie od 1 do 2 miesięcy, proszę skontrolować całe urządzenie, a w szczególności śruby, nakrętki.
- Uszkodzone części mogą zagrażać bezpieczeństwu i wpływać na żywotność urządzenia. Zużyte lub uszkodzone części należy natychmiast wymienić lub zaprzestać korzystania z urządzenia.
- Przed ćwiczeniem zawsze należy wykonać ćwiczenia rozciągające.
- Waga: 7,5 kg.
- Całkowite rozmiary: 125 x 34 x 57 cm.

Narzędzia do montażu

Klucz płaski dwustronny nr 10, 14.



PROCEDURA MONTAŻU

1. Należy połączyć podporę nóg (2) z ramą główną (1) za pomocą śruby (10), podkładki (13) i nakrętki. (12). Następnie proszę rozłożyć podporę nóg a właściwe położenie można ustawić za pomocą kołka zabezpieczającego (9). Nie dokręcać śruby zbyt mocno, aby była możliwość złożenia ławeczki.
2. Proszę włożyć stabilizator (3) do podpory (2), następnie doprowadzić do wyrównania otworów i ustawić właściwą pozycję za pomocą regulowanego nośnika krzyżowego (7) później dokręcić nakrętkę (8). Wysokość stabilizatora może być regulowana w zależności od wysokości ciała ćwiczącego.
3. Na każdej stronie nośnika krzyżowego (7) proszę włożyć rolkę piankową (5) i osłonkę.
4. Należy zasunąć górny nośnik krzyżowy (6) za pośrednictwem podpory nóg(2).
5. Na każdą stronę górnego nośnika (6) proszę włożyć rolkę piankową (5) i osłonkę.
6. Proszę zamontować oparcie (4) do ramy głównej (1) za pomocą 4 śrubek (11) i 4 podkładek (14).

Rysunek schematyczny

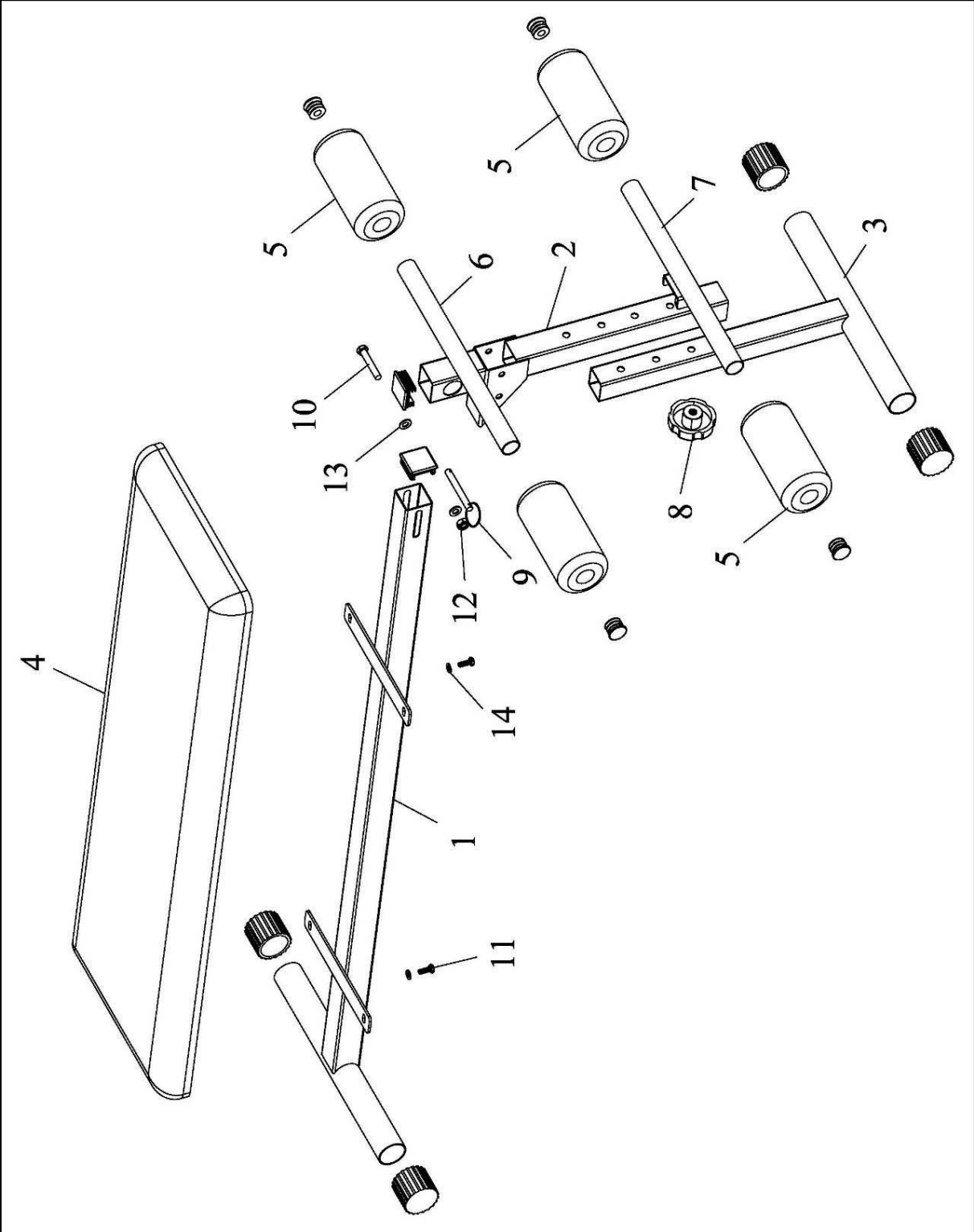

Wykaz części

Lp.	Nazwa	Szt.
1	Rama główna	1
2	Podpora nóg	1
3	Stabilizator	1
4	Oparcie	1
5	Rolka piankowa	4
6	Nośnik górny	1
7	Nośnik regulowany	1
8	Nakrętka M8	1
9	Kołek zabezpieczający Ø8 x 55	1
10	Śruba M8 x 55	1
11	Śruba M6 x 16	4
12	Nakrętka M8	1
13	Podkładka 8	2
14	Podkładka 6	4

Tisztelt Vásárlónk!

Köszönjük, hogy a **Duvlan** márka termékét választotta. A berendezést csak a használati útmutatóban feltüntetettek alapján használja. Őrizze meg a használati útmutatót az esetleges későbbi használat esetére.

Jó edzést kívánunk, és reméljük, hogy öröme fog telni termékünk a használatában.

A Duvlan csoport

Kereskedelmi jótállás

Az anyag hibájára és feldolgozásra a **Duvlan** 2 éven keresztül vállal garanciát.

A jótállás az elhasználódó alkatrészekre és a helytelen használat okozta károkra nem vonatkozik.

Reklamáció esetén vegye fel velünk a kapcsolatot.

A jótállási idő a vásárlás napjától számítható (kérjük, őrizze meg a számlát).

Írányelvek a berendezés használaton kívülre helyezéséhez

Minden **Duvlan** termék újra hasznosítható. Kérjük, a berendezés élettartamának lejárta után, szállítsa a berendezést szelektív hulladékgyűjtőbe.

Elérhetőségek

Duvlan s.r.o.

K Zornici 1990/23

957 01 Bánovce nad Bebravou

E-mail: servis@duvlan.com

Weboldal: www.duvlan.com

Útmutató

Ez a kézikönyv csak ajánlásként szolgál a vásárlók számára. A **Duvlan** vállalat az esetleges fordításbeli hibákért, illetve a termék technikai módosításaiért nem vállal felelősséget.

Fontos biztonsági figyelmeztetések

Kérjük a döntött edzőpad összeszerelése és első használata előtt olvassa el az alábbi biztonsági utasításokat. Fontos tudnivalókat tartalmaz a berendezés biztonságos használatáról, javításáról és karbantartásáról. Őrizze meg a használati útmutatót az esetleges később felmerülő javításhoz, karbantartáshoz és alkatrészrendeléshez.

- A felhasználó maximális testsúlya: **100 kg**.
- A berendezés felnőttek használatára készült. A szobában ne hagyja felügyelet nélkül gyerekek és állatok közelében.
- A berendezésen egyidejűleg csak egy személy edzhet.
- Biztosítsa a megfelelő teret a használatra. Az edzés megkezdése előtt távolítsa el a berendezés körül a 0,6 m-en belül lévő tárgyakat.
- Helyezze a berendezést megfelelő felületre. Ne használja a berendezést víz közelében.
- A berendezés beltéri használatra lett tervezve. Felhasználási kategória és pontossági HC (norma STN EN 957-4). Kereskedelmi használatra nem vonatkozik a jótállás, és a gyártó nem vállal felelősséget a berendezésért.
- Egészségügyi problémák fennállása esetén konzultáljon az orvosával, aki tanácsot adhat, melyik edzés megfelelő az Ön számára.
- Fogyatékkal élő személy ne használja a berendezést szakképzett személy, vagy orvos segítségével nélkül.
- A nem megfelelő edzés és képességeinek túlbecsülése kárt okozhat az egészségében.
- Amennyiben edzés közben szédülést, mellkas fájdalmat, légzési nehézségeket, vagy egyéb szokatlan jelet érez, azonnal hagyja abba az edzést, és a további edzésről konzultáljon orvosával.
- Az edzést csak akkor kezdje el, miután meggyőződött róla, hogy a berendezés megfelelően van összeszerelve, illetve beállítva.
- A berendezést csak az útmutatóban leírtak alapján szerelje össze.
- Csak eredeti alkatrészeket használjon (lásd: lista).
- Minden állítható részt szilárdan rögzítsen, hogy az edzés során ne szabaduljanak el.
- Az edzés alatt viseljen megfelelő öltözetet. Ne használja a berendezést mezítláb.
- A berendezést rendeltetésszerűen használja. Ne használjon olyan tartozékot, amit a gyártó nem ajánlott.
- A berendezés közelébe ne helyezzen éles tárgyakat.
- Rendszeresen, legalább havonta, vagy kéthavonta ellenőrizze a berendezést, főleg a csavarokat és anyacsavarokat.
- A sérült alkatrészek veszélyeztethetik a biztonságát és befolyásolhatják a berendezés élettartamát. Az elhasznált és sérült alkatrészeket azonnal cserélje le, vagy ne használja tovább a berendezést.
- Az edzés megkezdése előtt mindig nyújtson.
- A berendezés súlya: 7,5 kg.
- Méretek: 125 x 34 x 57 cm.

Szerszámok az összeszereléshez

Villáskulcs sz. 10, 14.



AZ ÖSSZESZERELÉS MENETE

1. Rögzítse a láb támasztékot (2) a fő vázhoz (1) csavar (10), alátét (13) és anyacsavar (12) segítségével. Rakja szét a láb támasztékot és a helyzetet biztosítsa a biztosítópecekkel (9). Ne húzza be a csavart nagyon szorosan, hogy a padot szét lehessen hajtani.
2. Helyezze az elhajlás stabilizátort (3) a láb támasztékba (2), állítsa be a nyílásokat és a stabilizátor helyzetét biztosítsa az állítható keresztartó (7) segítségével, majd húzza be anyacsavarral (8). A stabilizátor magassága állítható a felhasználó testmagasságához.
3. Az állítható keresztartó (7) mindkét oldalára helyezze fel a szivacshengert (5) és a védő borítást.
4. Helyezze be a felső keresztartót (6) a láb támasztékon keresztül (2).
5. A felső keresztartó (6) mindkét oldalára helyezze fel a szivacshengert (5) és a védő borítást.
6. Szerelje fel a háttámlát (4) a fő vázhoz (1) 4 csavar (11) és 4 alátét (14) segítségével.

Sematikus ábra

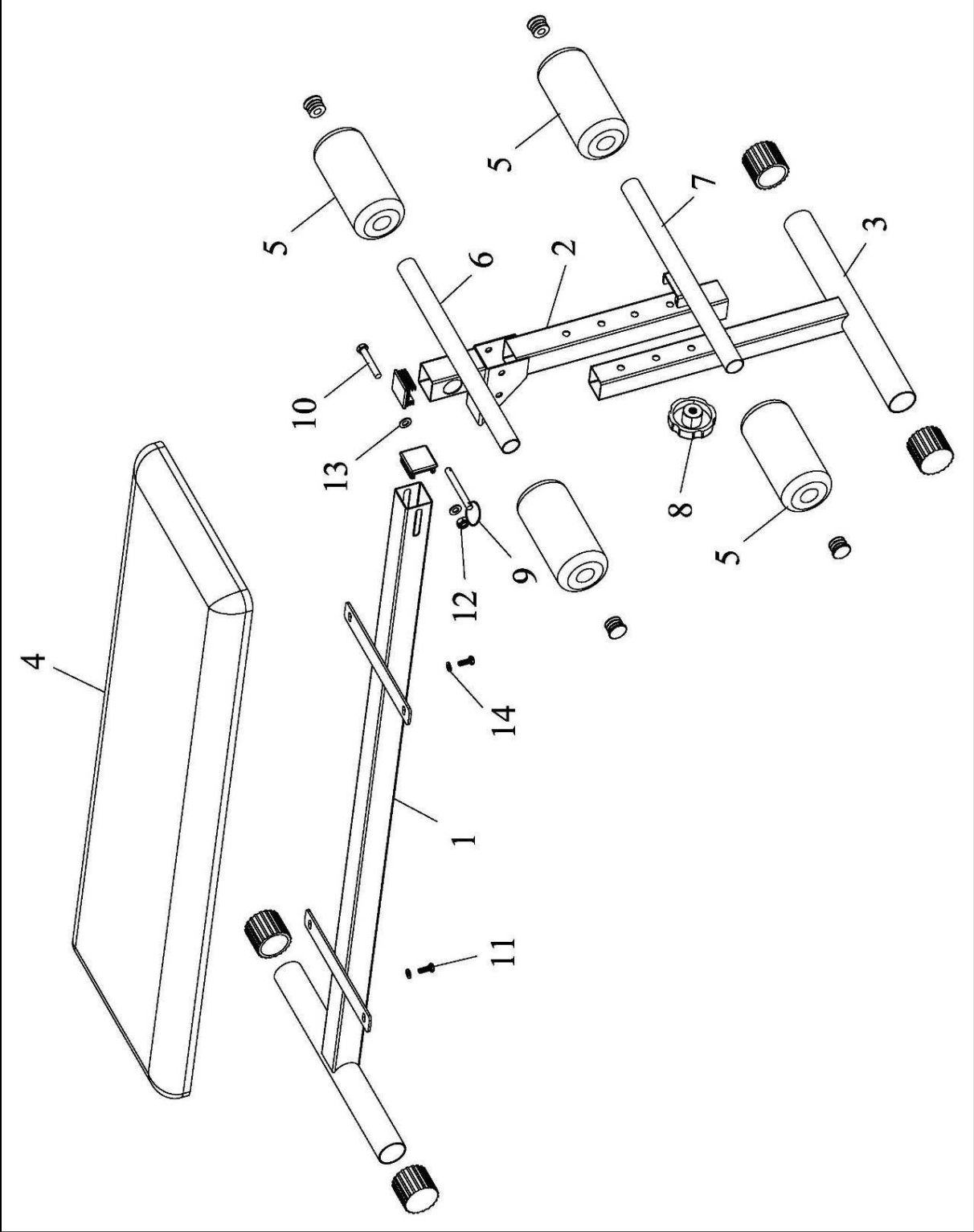

Alkatrészlista

SSZ.	Megnevezés	DB
1	Fő váz	1
2	Láb támaszték	1
3	Elhajlás stabilizátor	1
4	Háttámla	1
5	Szivacshenger	4
6	Felső kereszttartó	1
7	Állítható kereszttartó	1
8	Anyacsavar M8	1
9	Biztosítópecek Ø8 x 55	1
10	Csavar M8 x 55	1
11	Csavar M6 x 16	4
12	Anyacsavar M8	1
13	Alátét 8	2
14	Alátét 6	4